



NETTI V

High five for the perfect fit

- even when the user's needs or functional level changes.

ファイブ

ネッティ V

コンフォート車いすを代表する「ネッティIII」の発売から四半世紀、ネッティシリーズに新たな可能性をもつ車いす「ネッティV」が誕生。快適に座ることを考えたシーティングの理念はそのままに、姿勢や体型にフィットする調整機能が拡充。理想の1台を追求する車いすです。

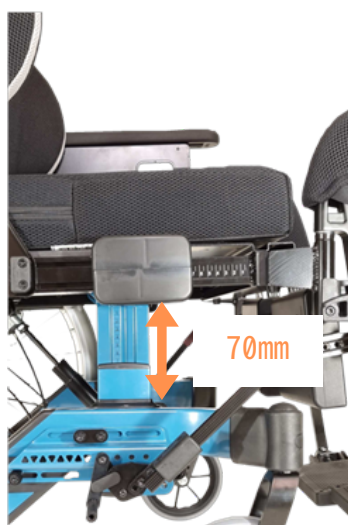

座面高さ

70mmの上下スライドと車軸位置+30mmにより最大100mmの調整範囲

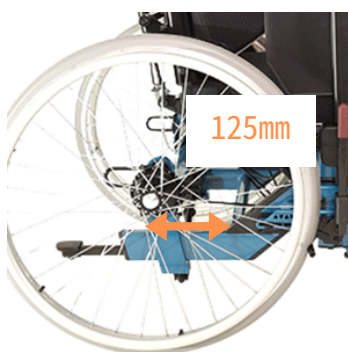

バランスの調整

座面奥行に合わせて車軸位置を前後にスライドし、バランス（安定性）を調整



Tilt

-3° ~30°



Recline

90° ~125°



Seat depth

+/- 175mm



Seat width

+50mm



Seat height

+100mm



Wheel footprint

+/- 125mm



Seat balance

+/- 40mm



Back support adjustment

+/- 25mm

ADAPTABLE



適応範囲の広がった調整機能

- ✓ 座面高さ100mmの調整ができるフレーム
- ✓ +25と+50mmの幅調整ができるシート、レッグ、バックサポート
- ✓ 奥行を175mm調整可能な座面
- ✓ 上半身に合わせて調整できるバックパイプ

非対称な姿勢への対応

ヘッドサポートの左右調整、非対称なバックサポートパイプ、脚の外転に対応するレッグサポートの調整により非対称な姿勢に対応可能です

上半身の安定性

ストラップによる背張り調整とV、A形状に調節可能なバックサポートパイプが安定性を提供します

圧とズレの軽減

人間工学に基づいた膝と腰のヒンジポイント（角度調整の軸位置）により利用者が前方に滑るリスクを減少し、剪断力を軽減します

幅広いアクセサリ

豊富なアクセサリにより、ユーザーのニーズに適應します



最適なフィット感を実現する背張り調整と、様々な上半身の形状に対応するバックサポートパイプ



+50mmの調整が可能なレッグサポート



左右の位置調整が可能なヘッドサポート

イージーハンドリング

素早い初期設定と日常生活で使いやすい機能をもった車いす

ネッティVは、車いすをユーザーにフィットする使いやすさだけでなく、日常の使用において介助者にも使いやすくなるよう設計されています。さらに、分かりやすい動画も作成しましたので、右のQRコードか車いすのフレームにあるQRコードから見つけてください。



クイックガイド
www.my-netti.com
(英語のみ)



足で操作可能な転倒防止バー



直観で操作できる赤いブレーキハンドル



視認性の良い操作レバー



SPECIFICATIONS

NETTI V (ネッティ ファイブ)

座幅	350mm/400mm/450mm/500mm
全幅	座幅+190mm～ (仕様、設定により異なります)
座面奥行	375mm～550mm
座面高さ	386mm～486mm(7 “+24”、床～シートプレートまで)
キャスタ	6” / 7” / 8”
メインホイール	20” / 22” / 24”
座面角度(ティルト角度)	-3°～30°
バックサポート角度 (リクライニング角度)	90°～125°
アームサポート高さ	185mm～325mm
アームサポート幅	座幅+25mm、+50mm
レッグサポート幅	座幅+25mm、+50mm
バックサポート幅	座幅+25mm、+50mm
重量	34kg～40kg(仕様により異なります)
利用者最大体重	136kg
付属品	ヘッドサポート、バッククッション、シートクッション
希望小売価格	オープン価格(非課税)

Certificates



輸入発売元

LAC

ラックヘルスケア株式会社

〒102-0093 千代田区平河町1-3-13CIRCLES平河町3F

TEL : 03-5419-8050 FAX : 03-5419-8051